

## تاريخ الفن ART HISTORY

## الفنون القديمة

1

الحضارات القديمة	التاريخ	المكان	فكرته	اهم سماته
الفن البدائي Primitive art	٢٥٠٠٠ ق م	ظهرت اثار الانسان الفنية في انحاء مختلفة في العالم منها بعض كهوف السعودية , وجنوب فرنسا , وشمال اسبانيا	قام فن الانسان بحسب ما يعتقد العلماء من مخاوف واعتقادات كانت على عقلية الانسان البدائي , فهو يخاف من الحيوانات الضارية في رسمها كي يسيطر عليها , وايضا يحاول رسم رموز يعتقد انها تقيه شر غوائل الطبيعة , اذن فهذه الرسوم قد يدخل فيها الطابع السحري . الرموز المستخدمة لها مدلول عقائدي مرتبط بالطقوس والشعور بالوجود . تلقائية رسوم الفنان البدائي تختلف عن تلقائية رسوم الاطفال ورسوم الفنان الشعبي .	ومن اهم سمات الاسلوب البدائي بشكل عام استعمال خط الارض , التكرار , التسطيح , الشفافية .

الحضارات القديمة	التاريخ	المكان	فكرته	اهم سماته
<p>الحضارة الفرعونية</p> <p>Pharaonic</p>	<p>٢٥٠٠ ق م</p>	<p>مصر</p>	<p>تعتبر من أقدم الحضارات ، وفنه له طابع خاص استمد اسلوبه من العقيدة الدينية والطبيعة الهادئة والبيئة المستقرة خلال اربعة الاف سنة . كان الدافع الى الفنون المصرية القديمة الدين والاعتقاد بعودة الروح والخلود.</p>	<p>*الفن المصري القديم فن تسجيلي يحاول رسم الواقع بأسلوب خاص به . *يعتبر فنا زخرفيا بالمقام الأول، ويتغلب عليه رمزية التعبير وجماليات الخطوط. *يتميز بالنسب الجمالية الرشيقة والرقعة المتناهية في الرسم والتنفيذ. *ليس هناك تجسيم أو منظور في التصوير ولكن هناك تجسيم خفيف الأثر في رسومات الحفر البارز والغائر المنفذ على الحجر ومع ذلك لا يوجد بعد ثالث، ولقد نفذت الرسومات على مستويات من الخطوط. *يتم رسم الشخصيات الهامة كالآلهة والنبلاء والملوك اكبر من بقية الشعب.</p>

الحضارات القديمة	التاريخ	المكان	فكرته	اهم سماته
الحضارة الاغريقية Hellenic	٧٥٠ ق م	البحر الأبيض المتوسط ، وشرق أوروبا وأسيا	اشتهر الإغريق بقدراتهم الفنية وخاصة في فن نحت التماثيل وقد بدؤوا نشاطهم في هذا المجال بتقليد التماثيل المصرية ، وقد تمكن الفنان الإغريقي وخاصة الأثيني بعد جهد كبير استغرق أكثر من قرن من الزمان من الإلمام إلماماً تاماً بتركيب الجسم البشري وتكوينه ثم استخدام هذه المعرفة في صنع تماثيل رائعة .. حاول فيها إظهار الحركة وتقاطيع الجسم وثنيات الملابس التي أبدع فيها كثيراً	يعد النحت الإغريقي من روع المصادر المميزة لهذا الفن وفيما يلي أهم الخصائص والصفات الفنية التي تميز النحت الإغريقي  *تنوع التفاصيل والحركات بشكل يستلقت الأنظار في الأيدي المستديرة والأذرع المثنية ولم يبالي النحات بفكرة صيانتها والمحافظة عليها على عكس الفنان المصري الذي نحت تماثيله في أوضاع تساعد في حفظها من الكسر وتصارع الزمن .  يضيفي النحات الإغريقي على تماثيله من التألق مع إضافة المميزات الفردية للجسم الإنساني فيضمنه بما يبين مقدرة النحات ومهاراته الفائقة التي تتيح له سهولة التنفيذ والسيطرة والتمكن من الخامة والإلمام بدقائقها وأسرارها . يوجد في النحت الإغريقي نوعان مجسم وبارز...

الحضارات القديمة	التاريخ	المكان	فكرته	اهم سماته
الحضارة الآشورية Assyrian	٢٠٠٠ ق م	ظهرت اثار الانسان الفنية في انحاء مختلفة في العالم منها بعض كهوف السعودية ، وجنوب فرنسا ، وشمال اسبانيا	كان الفن الآشوري متعدد المظاهر، فقد شيّد ملوك آشور أبنية رفيعة المستوى زادت الزخرفة في تألقها، وكان الآجر الرمادي هو «الخامة» الأساس في البناء أما العناصر الجمالية المضافة إليه فتزیده بهاءً؛ أما الواجهات الخارجية فقد لجأ الآشوريون إلى فن زخرفي آخر في تزيينها وهو الآجر المزجج، الذي تؤلف مجموع قطعه - إذا ما رصفت - زخارف هندسية وحيوانات أسطورية ذات بروز خفيف، لقد خضع الفنان الآشوري للفكر الشرقي في التصوير الجداري والنحت البارز والنقش على المصغرات من الأختام الأسطوانية والتمايم، فمثل الوجه والعين والساقين جانبياً والجذع جبهياً . وبدا الفن الآشوري بمظاهره المختلفة معبراً عن قوة المملكة ورفعة الملك.	هتم الفنانون في بلاد ما بين النهرين في ابراز معالم الوجه وتقاسيمه ، فأتى التمثال مطابقا لاوصاف صاحبه ، فبرع السومريون بالحفر والتطعيم بالعاج ، وابتقنوا صناعة الخزف ، ولقد اختلفت الاشكال في المراحل التاريخية في ما بين النهرين ، فالشكل المحب لدى السومريون لم يظهر في التماثيل البابلية ، وجسد الآشوريون في نماذجهم كل ما يمثل القوة ، كالاسد والثيران المجنحة ، واللبوة الجريحة ، حتى ان الملك يمثلونه دائماً اثناء الحرب او الصيد ، ويبرز فنانوهم تفاصيل الوجه والعضلات المفتولة للدلالة على القوة ، بينما يسترون بقية الجسم برداء فضفاض ، ومن هذه الفنون الآشورية قبس الفرس فيما بعد اشكال تماثيلهم .

الحضارات القديمة	التاريخ	المكان	فكرته	اهم سماته
الفن الاسلامي Islamic art	٦٠٠ م	ممتد مع انتشار الفتوحات الاسلامية	<p>كان معظم الفن الإسلامي خلال التاريخ الإسلامي عبارة عن فن تجريدي، ممثلاً بالأشكال الهندسية، الزهور والأرياسك وفنون الخط العربي. لا يشتمل الفن الإسلامي على الكثير من الرسوم لبشر، بما في ذلك رسول الإسلام (محمد) عليه الصلاة والسلام، وذلك يعود للإعتقاد الإسلامي المبكر بأن ذلك شكل من التمثيل يعود بالناس إلى الوثنية وعبادة الأصنام، وبذلك إبتعد الإسلام عن تمثيل الشخصيات الدينية على شكل أيقونات.</p> <p>الفن الإسلامي هو فن متجانس على الرغم من انتشاره في بقاع واسعة من العالم ، وقد يرجع ذلك إلى عدة أسباب : من أهمها الدين الواحد الي يجمع بين هذه البلاد، اسلوب الحكم الذي تقوم عليه هه البلاد ، والذي يندرج تحته تشابه اسلوب الحياة والمعيشة</p>	<p>أهم سمات الفن الإسلامي هي الفلسفة التي يقوم عليها من حيث الاعتقاد، فالمسلم يرى الله بقوته وعظمته ورحمته هو مركز الكون و كل شيء يبدء منه ليعود إليه. يرى ذلك جليا في استخدام النقوش المتوالدة و المتناظرة التي تتمركز حول عنصر لتدور و تعود إلى نفس التكوين. الفن الإسلامي ليس فنا دعويا كما في المسيحية و لكنه نفعي بالدرجة الأولى بمعنى أنه يحاول تجميل القطع النفعية للاستخدامات اليومية دون قصد جعلها تحفة موضوعة على رف للزينة فقط، فزين الفخار و الصحون و نقش الجدران و السلاح، إيمانا منه بأن الحياة بسيطة و لكنها أيضا ليست فارغة من الجمال. لذلك ترى المنتجات الفنية الإسلامية مجهولة المصدر أو الصانع، لأن من يصنعها لم يقصد منها تقديم نفسه كفنان مستقل و لكنه كان يحرص على تقديم شيء جميل ينتفع به.</p>

## من أهم الفنون في الحضارة الإسلامية

### الخط العربي : calligraphy

بسبب منع رسم البشر وبسبب قدسية القرآن، طوّر الفنانون المسلمون الخط العربي إلى شكل فني بديع. فقام الخطاطون ومنذ زمن بكتابة أجزاء من القرآن أو آيات بشكل فني، مستخدمين انسياب الحروف للتعبير عن جمال المعنى المدرك من آيات القرآن



### المنمنمات: Miniatures

هي إنتاج فني صغير لابعاد، يتميز بدقة في الرسم و التلوين، وهو اسم يطلق عادة على الاعمال الملونة وغيرها من الوثائق المكتوبة المزينة بالصور أو الخط أو الهوامش المزخرفة، وقد حقق فن المنمنمات المرتبط بالمخطوطات كمالاً رفيعاً خلال القرون الوسطى في الشرقين الأوسط و الأدنى وحتى في أوروبا، وقد استخدم لفظ المنمنمات للتعبير عن أعمال التصوير، وخاصة الصور الشخصية الصغيرة الحجم، التي كان يجري رسمها وتلوينها على الخشب والعاج والعظام والجلود والكرتون والورق والمعدن وغيرها من المواد



### المفروكة:

وحدة زخرفية اسلامية مكونة من ثلاثة او اربعة اضلاع، وهي عبارة عن مربعين متداخلين تلتقي زاوية المربع الداخلي بنصف ضلع المربع الخارجي مع امتداد اضلاع المربع الخارجي مع جهة واحدة منتظمة

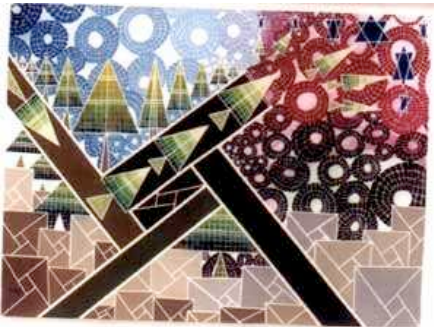

## التراث الاسلامي: Islamic Heritage

التراث هو ما خلفه الأجداد لكي يكون عبرة من الماضي ونهج يستقي من الأبناء الدروس ليعبروا بها من الحاضر إلى المستقبل. والتراث في الحضارة بمثابة الجذور في الشجرة، فكلما غاصت وتفرعت الجذور كانت الشجرة أقوى وأثبت وأقدر على مواجهة تقلبات . والتراث الاسلامي: هو ما ورثناه عن آبائنا من عقيدة وثقافة وقيم وآداب وفنون وسائر المنجزات الأخرى المعنوية والمادية، ومن ثم فلم يقتصر التراث على المنجزات الثقافية والحضارية والمادية بل يشتمل على الوحي الإلهي (القرآن والسنة).

## آثار اسلامية: islamic archaeology

يطلق هذا المصطلح على بقايا المنشآت المعمارية القديمة، وغالبا ماتكون هذه الآثار في حالة تهدم إلا انها تظل شاهدا قائما على أثر حضاري معماري قديم.



## تجليد الكتب: Book binding

ابتكر هذا الفن للحفاظ على الكتب من الضياع والتلف مع اظهار الناحية الجمالية للكتاب، واخرجه بشكل فني جميل ، من خلال استخدام التقنيات المستخدمة آنذاك مثل الخط العربي، والتذهيب، والتجليد

## المسجد: mosque

هو مكان العبادة في الدين الإسلامي فيه تقام الصلوات الخمس المفروضة، وسمي مسجدا لأنه مكان للسجود لله، ويطلق على المسجد أيضا اسم جامع ، يضم المسجد بداخله كل من:

## المحراب : prayer niche

هو نتوء في منتصف جدار المسجد المواجه للقبلة يدل على اتجاهها. يكون المحراب عادة على شكل طاقة نصف دائرية أو مضلعة مجوفة تسع أن يقف فيها رجل.

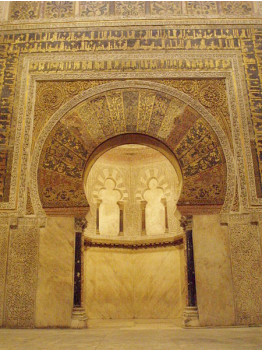



المنبر: minbar

هو مكان مرتفع في المسجد يقف به الإمام لإلقاء خطبة الجمعة والمنبر في اللغة العربية هو : مرقاة متنقلة ذات درجات(القاموس المحيط) وله تعاريف أخرى في المراجع اللغوية تتفق وهذا المعنى.



العقود: vault

هي أقواس تزين الأعمدة التي تحمل سقف المسجد، منها العقد نصف الدائرة ومنها العقد الدائري المرتد الذي يشبه حدوة الفرس وغير ذلك من الأشكال .



## الفن في عصر النهضة

المنهج الذي قامت عليه	نبذة عنها	مكان نشأتها	تاريخها	الحركة الفنية
<p>- منهجهم الفني قائم على الدين و قد رسموا المسيح عليه السلام و العذراء و القديسين</p> <p>- اهتموا برسم الطبيعة و تصويرها و من خلال دراسة الظل و النور</p> <p>- سمي بعصر الباروك و الركوكو و ذلك لإسرافهم في استعمال الزخارف و العناصر الزخرفية سواء في العمارة و الأثاث</p>	<p>يعني فترة الانتقال من العصور الوسطى إلى العصور الحديثة و شملت المجالات الثقافية و الفنية و الاجتماعية و فتحو المجال إلى الواقعية و ظهرت من رغبتهم لتصوير جمال الطبيعة</p> <p>- أهم الفنانين : ليناردو دافنشي إيطالي , وهو رسام - نحات - معماري - عالم</p> <p>مايكل انجلو بوناروتي إيطالي , رسام - نحات - مهندس - شاعر</p> <p>رفائيل سانزيو إيطالي , رسام و زعيم المهندسين</p> <p>رامبرانت هولندي , رسام - قوى تعبيرية في أعماله - اهتم بالظل و النور و المنظور</p> <p>فيلاسكينز أسباني , أستاذ الواقعية البصرية</p>	<p>ابتدأت في إيطاليا و امتدت حتى فرنسا و أسبانيا و ألمانيا و هولندا و إنجلترا</p>	<p>من 14 - 16 م</p>	<p><b>فن عصر النهضة</b> <b>Renaissance</b></p>

## الحركات الفنية في القرن التاسع عشر

أشهر الفنانين	نبذة عنها	تاريخها	الحركة الفنية
دايفيد : زعيم الفن أنجر : تلميذ دايفيد	ثورة على الزخارف المنمقة في عصر النهضة و يقوم على الخطوط المحكمة و الألوان الرصينة القائمة و الموضوعات النبيلة الخالية من العواطف و الميوعة.	من 1750- 1825	<b>الكلاسيكية الجديدة</b> <b>Classicism</b>
ديلاكروا	تمردوا على أسلوب الكلاسيكيين المتزمت , و قام الفن الرومانتيكي على تصوير الموضوعات الدرامية و المبالغة في الحركات و إبراز العنف و القسوة للوصول إلى الإثارة الكاملة.	الربع الأول من القرن التاسع عشر 1850- 1800	<b>الرومانتيكية</b> <b>Romanticism</b>
جوستاف كوربيه زعيم الحركة دوميه سيزان	عادت الواقعية في القرن التاسع عشر نتيجة الضغط الذي فرضته الرومانتيكية على الفنون و التي تدعوا إلى المبالغة في الرسوم للوصول إلى الإثارة الكامنة .	1820- 1880	<b>الواقعية</b> <b>Realism</b>
رائد الحركة: مونيه مانيه بيسارو	كان للنظريات العلمية الحديثة في الضوء وتحليله أثر كبير على هذه الحركة الفنية فقد استعملوا الألوان المتضادة متجاوزة لإكساب لوحاتهم رونقا وجمالا كما حللوا الألوان المركبة إلى عناصرها الأصلية عن طريق وضع لمسات متجاوزة من كلا اللونين الأصليين للحصول على اللون المركب بطريقة طبيعية	1820-1920م	<b>التأثيرية</b> <b>Impressionism</b>

أشهر الفنانين	نبذة عنها	تاريخها	الحركة الفنية
جورج سيرا فان جوخ بول سيزان : رائد الفن الحديث بلا منازع	تعتبر هذه الحركة تطورا طبيعيا للتأثيرية من خلال دراستهم أثر اللون على السطوح والأشكال, كما تبادوا في تحليل الألوان والبعد الثالث الذي أهمله التأثيريون	1840-1910	ما بعد التأثيرية post Impressionism

## الحركات الفنية في القرن العشرين

الحركة الفنية	تاريخها	نبذة عنها	- أشهر الفنانين
الوحشية Fauvism	1871-1950م	سميت بالوحشية لاعتماد الفنان في معالجة لوحته على الألوان الصارخة التي تخرج من الأنبوب مباشرة , اختار فنانون الحركة الموضوعات التي تضج بصخب الألوان والحركة وأصبح اللون هو الأساسي للتعبير, أما الشكل فهو عفوي طفولي مبسط ظهر تأثرهم بالفن الزنجي والتماثيل الأفريقية	هنري ماتيس فلامنك أندريه ديران
التكعيبية Cubism	1880-1960م	تعتبر هذه الحركة الثمرة الطبيعية لاتجاه الوحشية في الإعجاب بالفن الزنجي, تهدف إلى اختزال العناصر المختلفة للوحة إلى أحجام هندسية أعيد تركيبها في صياغة جديدة قريبة من العنصر الطبيعي. ركزوا في التكعيبية على الشكل, ومرت في ثلاثة مراحل: 1. التكعيبية التحليلية: لجأ فيها الفنان إلى تحليل الأجسام إلى مكعبات ثم جمعها في أشكال متكاملة. 2. التكعيبية التركيبية: 3. التلصيق أو الكولاج: حيث قام الفنان إلى إثراء العمل الفني بالصاق بعض قطع القماش والخامات المختلفة بشكل متمم للوحة.	براك بيكاسو
المستقبلية Futurism	1950-1990م	ظهرت كثورة على جميع الأوضاع التقليدية السابقة لها, تهدف إلى السرعة واختصار الأزمنة والأبعاد. وكان هدفها تصوير الحركة وسرعة التحول وتعدد الشيء وحركة دورانه.	أمبرتو بوتشيني جينو سفريني

- أشهر الفنانين	نبذة عنها	تاريخها	الحركة الفنية
التجريدية التعبيرية: واسيلي كاندسكي التجريدية الهندسية: بيت موندريان	تهدف هذه الحركة إلى التعبير عن الشكل النقي المجرد من التفاصيل المحسوسة ولا ينطوي على أية صلة له بالواقع. ومرة هذه الحركة بمرحلتين: 1. التجريدية التعبيرية 2. التجريدية الهندسية	1910-1955م	التجريدية Abstraction
هانس بالوشيك	ثورة فنية غايتها إطلاق الحرية للتعبير الفني باختيار الأشكال الملائمة كوسيلة للتعبير، حيث سيطرت المخيلة وقام الفنان التعبيري بتحويل الطبيعة والإنسان بصيغ لونية عنيفة وصارخة،	1900-1925	التعبيرية Expressionism
سلفادور دالي مارك شاجال	ظهرت هذه الحركة نتيجة التأثر الشديد بالنظريات الحديثة لعلم النفس ونظريات فرويد بالعقل الباطن واللاشعور، والذي يرى أن خواطر النفس البشرية يجب أن يعبر عنها في مجراها الحقيقي دون حجاب من الواقع أو رقابته. وكان لها طريقتين في الأداء وهما: 1. التجسيم الواقعي الشبيه بالفوتوغرافي 2. بعيده في شكلها عن الواقع قريبه من التجريد	1914م	السريالية Surrealism

المحاضرة السادسة

علم الجمال Aesthetics

هو فن تذوق الجميل، كما انه العلم الذي يبحث في فلسفة الجمال ونظرياته ونقده ومدارسه والتجربة الجمالية من زواياها المختلفة.

تذوق: Appreciation

هو أن يتذوق الفرد العمل الفني ولا بد له من خبرات وثقافة ووعي وتربية حتى يصل إلى التذوق السليم الذي عن طزيقه يمكن أن يصل أو يقترب من المرحلة التي عاشها الفنان حتى يبني التذوق على أسس جمالية.

تذوق جمالي : Aesthetics Appreciation

تسعى التربية الفنية من ضمن أهدافها على هذا الجانب الهام في حياة المواطنين ، فتذوق الأشياء والطبيعة والفن والجمال كلها تجعل من الإنسان شخصية متكاملة متزنة ذات حس مرهف وبصيرة رقيقة وتصبح قادرة على التأمل والابداع والحس المرهف، والتذوق هو تبصر العمل الفني تبصرا جماليا لا ماديا ولا عضويا بحيث يمكن للمتذوق أن يعيش نفس التجربة التي عاشها الفنان نفسه، والتربية الجمالية تساعد على ذلك وتوقظ الاحساس نحو القيم حتى يصبح قادرا على تذوق الحياة.

تعبير جمالي : Aesthetics Expression

كل عمل فني أيا كان شكله وهيئته وصياغته يعبر عن الفكرة والموضوع تعبيراً جمالياً بصدق ومهارة أداء وليس تعبيراً تقريرياً

إدراك جمالي : Aesthetics Preception

عملية عقلية معرفية تنظيمية يقوم العقل فيها بتفسير ما تستقبله الحواس جماليا

تربية جمالية : Aesthetics Education

التربية التي تجعل من ضمن أهدافها تربية الحس والوجدان لتذوق الفن والجمال

**Aesthetics Experience : خبرة جمالية :** كل معلومات وخبرات تؤدي إلى التذوق الجمالي

**Creation : الابتكار**

صفة يمتلكها الإنسان المبدع ويمكن تنميتها على شرط وجود جذور لها واستعدادات

**Creative Ability : قدرة ابتكارية :**

يمتلك الانسان قدرات متعددة كانت تدعى سابقا بالملكات والقدرة الابداعية

**Creative Art : فن ابتكاري :**

هو الفن بجميع أنواعه الذي تكمن فيه كل الأسس والخصائص الفنية

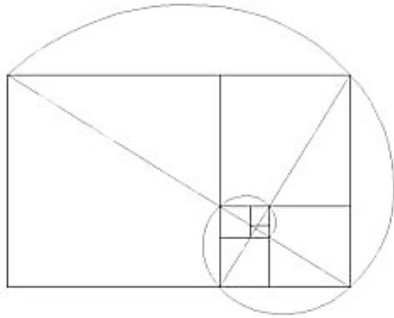

**Golden Section : النسبة الذهبية – القطع الذهبي :**

هي نسبة كلاسيكية مقننة القواعد ، وكانت رائدة لأفكار جاك فيلون عام ١٩١٢م حيث اعتمد عليها كأساس رياضي وذهني لتقاس بها الأعمال الفنية كلها ، من العمارة حتى الاناء حيث يقاس الجزد وعلاقته بجزد آخر وعلاقتها بالكل العام الموحد. وقد وضعت مقاييس كلاسيكية متعددة ما زالت تستخدم حتى الآن في قياس بطولات كمال الأجسام وفي غيرها وقد خضعت نظريات سيزان لهذه النسبة الكلاسيكية التي ترجع إلى فيثاغورس من عهد الإغريق

**Emagination : التخيل :**

يقوم على التأمل و محاولة استكشاف مجهول ربما تكون عناصره موجودة ، ولكن في تشكيل وخيال جديد، والتخيل في الفن أقوى إبداعا من التصور ، غير أن كل منهما يمثل جوانب متماسكة من الوظائف العقلية ، وكلاهما يساعد على التفكير في مواجهة المشكلات التي تعترض الفرد ، فيلتمس لها الحلول اللازمة . والتخيل عند الفنان غير مقيد بأشكال وأوضاع مألوفة بل انه يبدع تشكيلات جديدة في عالم خيالي خلاب

**Emagery: التصور :**

عندما يحاول الفنان استحضار خبراته الحسية على هيئة صور وذهنية عقلية فإن ما يحدث عندئذ نسميه تصورا ، وهو اقل في القيمة الفنية من عملية من عملية التخيل ، لأن الأخيرة تشمل عمليات إبداعية مضافة.

## النقد الفني ART CRITICISM

عرض وتحليل وتقييم العمل الفني ، وتمحيصه وإظهار عيوبه ومحاسنه ، ومايجب أن يكون عليه ، ويقوم على المبادئ والمعايير التي تستخدم في مناقشة أي عمل فني.

### الأصالة : Authenticity

التميز بالجودة والابداع ويطلق على العمل الفني الصادر عن ثقافة ذات خصوصية واضحة لم يتخللها مؤثرات دخيلة من ثقافات أخرى.

### النقد التاريخي : Historical Criticism

هو النقد بعد البحث والتنقيب في بعض المصادر التاريخية ليساعد ذلك في تفسير العمل الفني ، ويعتبر نقدا تاريخيا في الفنون التشكيلية إذا تناول فنانين أو لوحات.

### طريقة فيلدمان في النقد الفني : Feldman's Method In Art Criticism

● هو إحدى الطرق الشائعة الاستخدام في مجال النقد الفني وبالذات في حقل التربية الفنية. وهي من وضع ادموند فيلدمان من علماء امريكا المعاصرين في التربية الفنية ، تقوم هذه الطريقة على أن عملية النقد تمر بأربعة مراحل أساسية متسلسلة:  
الوصف - التحليل - التفسير - الحكم

### ١- الوصف : Description

المرحلة الأولى من مراحل النقد الفني عند إدموند فيلدمان ، وتقوم على وصف التفاصيل المختلفة للعمل الفني بإعطاء معلومات كافية عن الفنان الذي أنتج العمل ووصف العمل الفني وعناصره المختلفة والتي تعطي في مجملها صورة واضحة في مخيلة شخص كفيف لا يرى هذا العمل

### ٢- التحليل : Analysis

المرحلة الثانية من مراحل النقد الفني عند إدموند فيلدمان وتأتي بعد مرحلة الوصف ، فبعد وصف الأشكال والعناصر المختلفة يسعى الناقد إلى إيجاد علاقات وروابط تجمع بين الأشكال والألوان والعناصر المختلفة المؤلفة للتكوين العام.



### ٣- التفسير : Interpretation

لمرحلة الثانية من مراحل النقد الفني عند إدموند فيلدمان وفيها يسعى الناقد إلى محاولة إيجاد المعنى العام للعمل الفني ويقوم على التأويل المناسب والمنطقي المبني على مبررات فنية وجمالية وثقافية وغيرها.

### ٤- الحكم : Judgment

لمرحلة الثانية من مراحل النقد الفني عند إدموند فيلدمان ويختتم الناقد في هذه المرحلة ما وصل إليه في الخطوات السابقة من وصف وتحليل وتفسير. ويجب أن يبني الناقد حكمه على العمل الفني على مدى قرب أو بعد الفنان من شكل وجوهر المدرسة الفنية التي ينتمي إليها عمله.